



bebeconfort®

**Εγχειρίδιο
οδηγιών και
Οδηγός χρήσης**

Ύψος παιδιού: 40-150CM

**Βάρος παιδιού:
νεογέννητο-36KG**

ΕΓΧΕΙΡΙΔΙΟ ΧΡΗΣΤΗ



**I-NXT 360°
KX101**



bebeconfort.com

Μοντέλο: KX101

ΠΡΟΕΙΔΟΠΟΙΗΣΗ











- Τα μεταλλικά και τα πλαστικά εξαρτήματα του καθίσματος ασφαλείας πρέπει να στερεώνονται με βάση τα όσα αναφέρονται στο εγχειρίδιο, το οποίο διασφαλίζει ότι το κάθισμα δεν θα παγιδευτεί από τα καθίσματα και τις πόρτες του αυτοκινήτου.
- Οποιοδήποτε είδους ιμάντες συγκρατούν το σύστημα στο όχημα πρέπει να είναι σφιχτοί. Οι ιμάντες που συγκρατούν το παιδί πρέπει να προσαρμόζονται στο σώμα του και δεν πρέπει να συστρέφονται.
- Τονίζεται ιδιαίτερα ότι οι ιμάντες που προορίζονται για την κοιλιά πρέπει να τοποθετούνται χαμηλά ούτως ώστε η λεκάνη να συγκρατείται σταθερά.
- Δεν μπορεί να χρησιμοποιηθεί όταν έχει υποστεί βίαιες καταπονήσεις σε ατύχημα.
- Είναι επικίνδυνο να κάνετε οποιαδήποτε τροποποίηση ή προσθήκη στο κάθισμα χωρίς την έγκριση της Αρχής εγκρίσεων τύπου και είναι επίσης επικίνδυνο να μην ακολουθήσετε προσεκτικά τις οδηγίες τοποθέτησης που παρέχονται από τον κατασκευαστή του παιδικού καθίσματος.
- Το κάθισμα πρέπει να φυλάσσεται μακριά από το ηλιακό φως, διαφορετικά μπορεί να είναι πολύ ζεστό για το δέρμα του παιδιού.
- Μην αφήνετε το παιδί σας στο παιδικό κάθισμά του χωρίς επιτήρηση.

- Τυχόν αποσκευές ή άλλα αντικείμενα που ενδέχεται να προκαλέσουν τραυματισμούς σε περίπτωση σύγκρουσης πρέπει να είναι κατάλληλα στερεωμένα.
- α: Το σύστημα συγκράτησης δεν πρέπει να χρησιμοποιείται χωρίς το κάλυμμα.
- β: Το κάλυμμα του καθίσματος δεν πρέπει να αντικαθίσταται με κάλυμμα διαφορετικό από εκείνο που συνιστάται από τον κατασκευαστή, διότι το κάλυμμα αποτελεί αναπόσπαστο τμήμα της απόδοσης του συστήματος συγκράτησης.
- Οι οδηγίες πρέπει να φυλάσσονται μαζί με το κάθισμα ασφαλείας καθ' όλη τη διάρκεια της ωφέλιμης ζωής του.
- Μην χρησιμοποιείτε διαφορετικά σημεία συγκράτησης από εκείνα που περιγράφονται στις οδηγίες και αναγράφονται στο σύστημα.
- Τα άκαμπτα μέρη και τα πλαστικά μέρη ενός συστήματος συγκράτησης πρέπει να τοποθετούνται με τέτοιο τρόπο ώστε να μην υπάρχει πιθανότητα, κατά την καθημερινή χρήση του οχήματος, να παγιδευτούν από την κίνηση ενός καθίσματος ή σε μια πόρτα του οχήματος.
- Τυχόν αποσκευές ή άλλα αντικείμενα που ενδέχεται να προκαλέσουν τραυματισμούς σε περίπτωση σύγκρουσης πρέπει να είναι κατάλληλα στερεωμένα.
- Η ασφαλής οδήγηση είναι ο καλύτερος τρόπος για την προστασία των παιδιών. Τα παιδικά

καθίσματα ασφαλείας μπορούν να προστατεύσουν αποτελεσματικά τα παιδιά αλλά δεν μπορούν να εξαλείψουν πλήρως τις συνέπειες ενός ατυχήματος.

- Βεβαιωθείτε ότι χρησιμοποιείτε το σωστό σύνολο παιδικού καθίσματος με τις κατάλληλες μεθόδους εφαρμογής, οι οποίες αναφέρονται στο εγχειρίδιο οδηγιών του συστήματος συγκράτησης. Σε αντίθετη περίπτωση, υπάρχει κίνδυνος τραυματισμού του παιδιού.
- Το παιδικό κάθισμα ασφαλείας δεν πρέπει να τοποθετείται σε σημεία τα οποία βρίσκονται εντός του εύρους ανοίγματος ενός αερόσακου. Διαφορετικά, σε περίπτωση ατυχήματος, ο αερόσακος μπορεί να τραυματίσει το παιδί σας.
- Εάν η πόρπη της ζώνης ασφαλείας του αυτοκινήτου παρεμβάλλεται στα κύρια σημεία στήριξης του συστήματος συγκράτησης, τότε το σύστημα δεν μπορεί να χρησιμοποιηθεί. Εάν έχετε αμφιβολίες σχετικά με αυτό το θέμα, επικοινωνήστε με τον κατασκευαστή του παιδικού καθίσματος.
- Μην χρησιμοποιείτε το κάθισμα στραμμένο προς τα εμπρός προτού το βάρος του παιδιού ξεπεράσει τα 9 κιλά.
- Το κάθισμα δεν μπορεί να τοποθετηθεί στραμμένο προς τα πίσω σε θέση που είναι εξοπλισμένη με αερόσακο.
- Φυλάξτε τις οδηγίες για μελλοντική χρήση.

Τρόπος τοποθέτησης

Ύψος	Τρόπος συγκράτησης σώματος	Τρόπος στήριξης καθίσματος	Προσανατολισμός τοποθέτησης	
40-87cm	Ζώνη ασφαλείας πέντε σημείων	ISOFIX + ΑΝΩ ΠΡΟΣΔΕΣΗ	 Προς τα πίσω	 
76-105cm	Ζώνη ασφαλείας πέντε σημείων	ISOFIX + ΑΝΩ ΠΡΟΣΔΕΣΗ	 Προς τα πίσω	 
100-150cm	Ζώνη ασφαλείας τριών σημείων αυτοκινήτου	Σημεία προσαρμογής ISO FIX + Ζώνη ασφαλείας τριών σημείων αυτοκινήτου	 Προς τα πίσω	
100-150cm	Ζώνη ασφαλείας τριών σημείων αυτοκινήτου	Ζώνη ασφαλείας τριών σημείων αυτοκινήτου	 Προς τα πίσω	

Προς τα πίσω

40-87cm: ISOFIX+Ανω πρόσδεση+ζώνη καθίσματος

Προς τα εμπρός

76-105cm: ISOFIX+Ανω πρόσδεση+Ζώνη καθίσματος

100-150cm: Σημεία ISOFIX+ζώνη ασφαλείας αυτοκινήτου ή μόνο ζώνη ασφαλείας αυτοκινήτου.

Σημείωση σχετικά με τα συστήματα ενισχυμένων παιδικών καθισμάτων (Enhanced Child Restraint Systems) κατηγορίας i-Size (40-87cm)

Το προϊόν είναι ένα ενισχυμένο παιδικό σύστημα συγκράτησης i-Size.

Είναι εγκεκριμένο σύμφωνα με τον Κανονισμό υπ' αρ. 129 του ΟΗΕ για χρήση σε θέσεις καθισμάτων συμβατές με i-Size, όπως υποδεικνύεται από τον κατασκευαστή του οχήματος στο εγχειρίδιο χρήστη του οχήματος.

Αν έχετε αμφιβολίες επικοινωνήστε με τον κατασκευαστή του συστήματος συγκράτησης ή τον αντιπρόσωπο.

Σημείωση σχετικά με τα ενισχυμένα συστήματα συγκράτησης (Enhanced Child Restraint Systems) τύπου καθίσματος βάσης (booster seat) κατηγορίας i-Size (100-135cm). Το προϊόν είναι ένα ενισχυμένο παιδικό κάθισμα βάσης (booster seat) i-Size.

Είναι εγκεκριμένο σύμφωνα με τον κανονισμό 129 του ΟΗΕ, για χρήση κυρίως σε «θέσεις καθίσματος i-Size», όπως υποδεικνύεται από τους κατασκευαστές των οχημάτων στο εγχειρίδιο χρήστη του οχήματος.

Αν έχετε αμφιβολίες επικοινωνήστε με τον κατασκευαστή του συστήματος συγκράτησης ή τον αντιπρόσωπο.

Σημείωση σχετικά με τα ενισχυμένα συστήματα συγκράτησης (Enhanced Child Restraint Systems) τύπου ειδικού καθίσματος βάσης (specific booster seat) (135-150cm). Το προϊόν είναι ένα ενισχυμένο παιδικό κάθισμα βάσης οχήματος (specific booster seat) ειδικού τύπου. Είναι εγκεκριμένο σύμφωνα με τον Κανονισμό υπ' αρ. 129 του ΟΗΕ, για χρήση στο συγκεκριμένο όχημα που αναφέρεται στον σχετικό κατάλογο οχημάτων.

Αν έχετε αμφιβολίες επικοινωνήστε με τον κατασκευαστή του ενισχυμένου συστήματος συγκράτησης ή τον αντιπρόσωπο.

ΤΟ ΕΝΙΣΧΥΜΕΝΟ ΣΥΣΤΗΜΑ ΣΥΓΚΡΑΤΗΣΗΣ (ECRS) ΔΕΝ ΠΡΕΠΕΙ ΝΑ ΧΡΗΣΙΜΟΠΟΙΕΙΤΑΙ ΣΕ ΘΕΣΕΙΣ ΣΤΙΣ ΟΠΟΙΕΣ ΥΠΑΡΧΕΙ ΕΝΕΡΓΟΠΟΙΗΜΕΝΟΣ ΜΕΤΩΠΙΚΟΣ ΑΕΡΟΣΑΚΟΣ. ΣΗΜΑΝΤΙΚΟ - ΜΗΝ ΧΡΗΣΙΜΟΠΟΙΕΙΤΕ ΤΟ ΚΑΘΙΣΜΑ ΣΤΡΑΜΜΕΝΟ ΠΡΟΣ ΤΑ ΕΜΠΡΟΣ ΠΡΟΤΟΥ Η ΗΛΙΚΙΑ ΤΟΥ ΠΑΙΔΙΟΥ ΞΕΠΕΡΑΣΕΙ ΤΟΥΣ 15 ΜΗΝΕΣ (Ανατρέξτε στις οδηγίες).

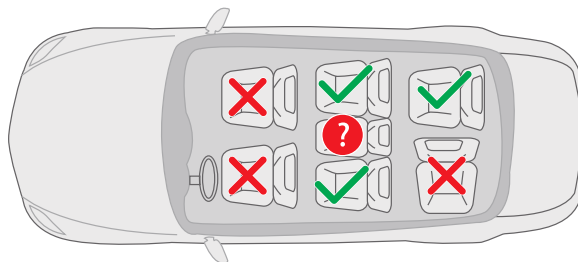

Κατάλληλο για μοντέλα με συστήματα ISOFIX που περνούν τον κανονισμό ECE R14 και με ζώνη ασφαλείας τριών σημείων/ζώνη ασφαλείας με μηχανισμό τυλίγματος που περνάει τον κανονισμό ECE R16. Δεν είναι κατάλληλο για αυτοκίνητα με ζώνες ασφαλείας μόνο δύο σημείων.

Όνομα εξαρτήματος (μπροστά)

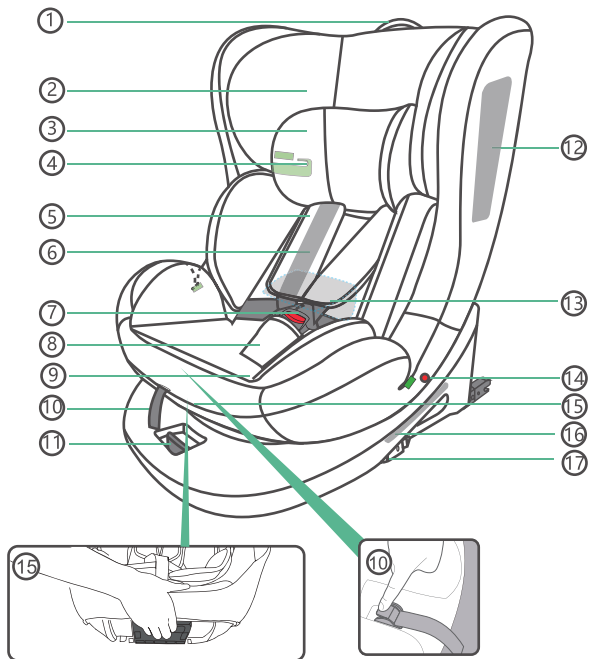

- 1** Λαβή ρύθμισης προσκεφάλου
- 2** Προσκέφαλο
- 3** Μικρό προσκέφαλο (κατάλληλο για ύψος μικρότερο ή ίσο με 60cm)
- 4** Οδηγός ζώνης οχήματος
- 5** Κάλυμμα ζώνης
- 6** Ιμάντας ώμου
- 7** Πόρπη
- 8** Μαξιλάρι καβάλου
- 9** Μαξιλάρι βρέφους (κατάλληλο για ύψος μικρότερο ή ίσο με 60cm)
- 10** Κουμπί ρύθμισης ζώνης
- 11** Λαβή περιστροφής
- 12** Ετικέτα τοποθέτησης
- 13** Εσωτερικό μαξιλάρι (κατάλληλο για ύψος μικρότερο ή ίσο με 60cm)
- 14** Θέση ετικέτας οδηγίων
- 15** Λαβή ρύθμισης πλάτης
- 16** Θέση ετικέτας
- 17** Κουμπί Isofix

Όνομα εξαρτήματος (πίσω)

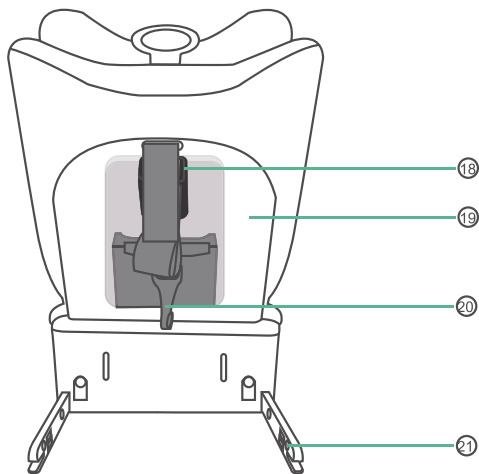

- 18 Ρυθμιστικό άνω ιμάντα πρόσδεσης
- 19 Πλαίσιο αντίστασης αποφυγής ανατροπής
- 20 Αγκιστρο άνω ιμάντα πρόσδεσης
- 21 Σημεία προσαρμογής ISOFIX

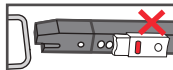
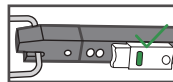

Λειτουργία περιστροφής

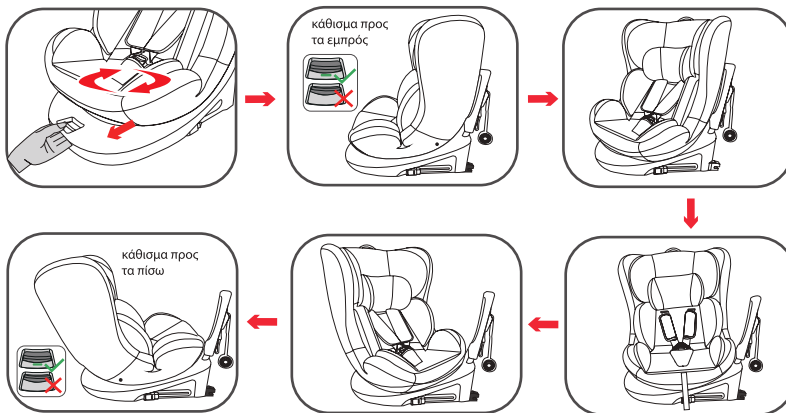

Όπως φαίνεται στην εικόνα, τραβώντας με τον αντίχειρα τη λαβή περιορισμού περιστροφής, μπορείτε να περιστρέψετε το κυρίως τμήμα του καθίσματος προς τα δεξιά ή προς τα αριστερά. Το αποτέλεσμα παρουσιάζεται στην εικόνα. Μετά την ολοκλήρωση της περιστροφής, απελευθερώστε τη λαβή και η λαβή θα ασφαλίσει στην αρχική της θέση.

! Σημαντικό: το κάθισμα δεν μπορεί να χρησιμοποιηθεί σε πλευρική θέση ή στραμμένο προς μία κατεύθυνση κατά την οδήγηση. Σε σχέση με το παραπάνω σχήμα, κατά την οδήγηση, το κάθισμα μπορεί να χρησιμοποιηθεί προσανατολισμένο μόνο προς τα εμπρός ή μόνο προς τα πίσω

Οδηγίες χρήσης του εσωτερικού

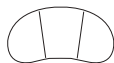

εσωτερικό
μαξιλάρι

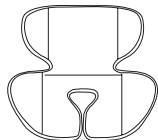

μαξιλάρι



κάθισμα βάσης
(booster seat)

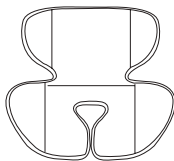
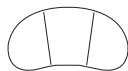

μόνο για ύψος μικρότερο ή ίσο με 60cm

Universal τύπου i-size (40-87cm): ISOFIX + Άνω πρόσδεση+ζώνη ασφαλείας πέντε σημείων

Προσοχή

1. Κατάλληλο για μοντέλα με συστήματα ISOFIX που έχουν περάσει τον κανονισμό ECE R14.
2. Αυτό το κάθισμα i-size τοποθετείται προς τα πίσω και είναι κατάλληλο για παιδιά 40-87cm. Μόνο ένα κάθισμα μπορεί να ρυθμιστεί στην πρώτη θέση.
3. Τα καθίσματα i size δεν μπορούν να τοποθετηθούν σε θέσεις με αερόσακους.
4. «ΣΗΜΑΝΤΙΚΟ - ΜΗΝ ΧΡΗΣΙΜΟΠΟΙΕΙΤΕ ΤΟ ΚΑΘΙΣΜΑ ΣΤΡΑΜΜΕΝΟ ΠΡΟΣ ΤΑ ΕΜΠΡΟΣ ΠΡΟΤΟΥ Η ΗΛΙΚΙΑ ΤΟΥ ΠΑΙΔΙΟΥ ΞΕΠΕΡΑΣΕΙ ΤΟΥΣ 15 μήνες (Ανατρέξτε στις οδηγίες)»
5. Σημαντικό - Το κάθισμα δεν πρέπει να χρησιμοποιείται σε πλευρική θέση κατά την οδήγηση.

1. Τοποθέτηση ISOFIX i-size (40-87cm) (κάθισμα προς τα πίσω)



Βήμα 1. Περιτρέψτε πρώτα το κάθισμα ώστε να το προσανατολίσετε στην προς τα πίσω θέση του και στη συνέχεια τραβήξτε τη λαβή και ρυθμίστε το στην πρώτη θέση.

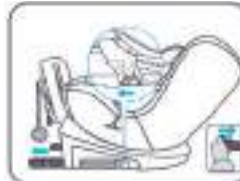

Βήμα 2. Πατήστε το κουμπί ISOFIX στο κάτω μέρος του καθίσματος προς τα εμπρός και προς τα πίσω με το χέρι σας, πιέστε το συγκρότημα ISOFIX και στις δύο πλευρές μέχρι το τέρμα, πατήστε το άκρο του ISOFIX και θα παραμείνει στη θέση του χωρίς να αποχωρήσει.

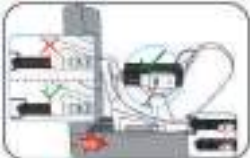

Βήμα 3. Εισαγάγετε το ISOFIX του βρεφικού καθίσματος στο αντίστοιχο σταθερό σημείο ISOFIX του αυτοκινήτου και θα ακουστεί ένα κλικ εμφανίζοντας παράλληλα ένα πράσινο σημάδι στο σχετικό παράθυρο. Μέχρι να τοποθετηθεί σωστά το ISOFIX, το παράθυρο θα εμφανίζει κόκκινο χρώμα.



Βήμα 4. Πιέστε το παιδικό κάθισμα στο πίσω μέρος του καθίσματος του αυτοκινήτου για να το τοποθετήσετε σωστά. Ανακινήστε το κάθισμα του αυτοκινήτου από τη μία πλευρά προς την άλλη για να διασφαλίσετε την αποτελεσματική στερέωση, όπως φαίνεται στην εικόνα. Πριν από την τοποθέτηση του ISOFIX, βγάλτε το κит του άνω μόντα πρόσδεσης στο πίσω κάλυμμα, τραβήξτε προς τα έξω τον μόντα ελέγχου επεκτείνοντάς τον και κρεμάστε τον προσωρινά στην προστατευτική επιφάνεια κατά της πτώσης.

2. Τοποθέτηση άνω μιάντα πρόσδεσης i-size (40-87cm) (κάθισμα προς τα πίσω)

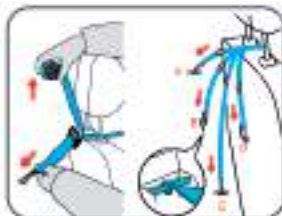

Βήμα 1. Τραβήξτε τον άνω μιάντα πρόσδεσης μέσα από το κέντρο της κεφαλής του καθίσματος και συνδέστε τον με το αντίστοιχο άγκιστρο (εάν είναι απαραίτητο αφαιρέστε το προσκέφαλο από το αυτοκίνητο, όπως συνιστάται στο εγχειρίδιο του κατασκευαστή του αυτοκινήτου, για ευκολότερη τοποθέτηση)

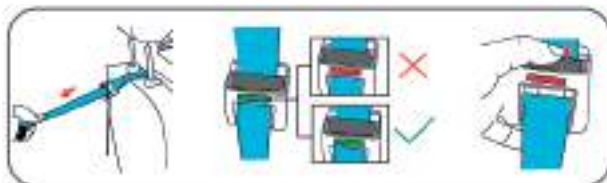

Βήμα 2. Σφίξτε τον άνω μιάντα μέχρις ότου ο ρυθμιστής δείξει πράσινο και ανακινήστε το κάθισμα για να ελέγξετε αν έχει σφίξει ο μιάντας. Αν θέλετε να απελευθερώσετε τον άνω μιάντα, πατήστε το κουμπί του ρυθμιστή και τραβήξτε τον μιάντα προς την αντίθετη κατεύθυνση. Στη συνέχεια, χαλαρώστε τον άνω μιάντα και αφαιρέστε το άγκιστρό του.



Κατάλληλο για παιδιά με ύψος μικρότερο ή ίσο με 60 cm

I-size (40-87 cm) Μέθοδος πρόσδεσης παιδιού (κάθισμα προς τα πίσω)



Βήμα 1. Πατήστε και κρατήστε πατημένο το κεντρικό κουμπί ρύθμισης τραβώντας ταυτόχρονα τον ιμάντα ώμου προς τα έξω για να τον χαλαρώσετε.

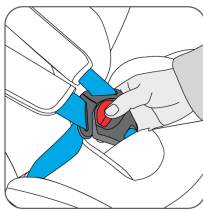

Βήμα 2. Πατήστε το κόκκινο κουμπί για να ανοίξετε την πόρπη.



Βήμα 3. Τραβήξτε προς τα έξω τους ιμάντες ώμου και τοποθετήστε τους και στις δύο πλευρές του καβιάματος.



Βήμα 4. Όταν πρόκειται να χρησιμοποιήσετε i-size (40-105 cm), ανατρέξτε στην περιγραφή της παραπάνω εικόνας για τον ιμάντα ώμου.



Βήμα 5. Τραβήξτε και ρυθμίστε τη ζώνη ασφαλείας προς τα έξω ώστε να συγκρατεί αποτελεσματικά το παιδί και αφήστε ένα ορισμένο περιθώριο προκειμένου η ζώνη να μην το πιέζει υπερβολικά. Η παλάμη ενός ενήλικα πρέπει να μπορεί να περάσει οριακά μεταξύ της ζώνης ασφαλείας και του θώρακα του παιδιού. Είναι καλύτερα να μην είναι ούτε χαλαρή ούτε σφιχτή και φροντίστε να διασφαλίσετε ότι όταν η ζώνη είναι φορεμένη, η περιοχή της λεκάνης συγκρατείται καλά. Σημείωση: Το κάτω μέρος και των δύο πλευρών του προστατευτικού ώμου πρέπει να είναι κοντά στο ίδιο επίπεδο και να τραβηχτεί προς τα κάτω.

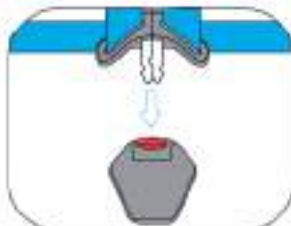
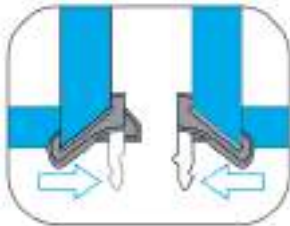

Βήμα 6. Τρόπος χρήσης της πόρτης: ενώστε τις γλωττίδες της πόρτης και στη συνέχεια τοποθετήστε τις στην υποδοχή ταυτόχρονα. Ο ήχος του κλικ υποδεικνύει ότι η πόρπη έχει ασφαλίσει. Στη συνέχεια, τραβήξτε προς τα πάνω τη γλωττίδα για να ελέγξετε αν η πόρπη έχει ασφαλίσει σωστά. Για να ξεκομπώσετε τον σφικτήρα πατήστε το κόκκινο κουμπί και ο σφικτήρας θα απασφαλίσει αυτόματα.

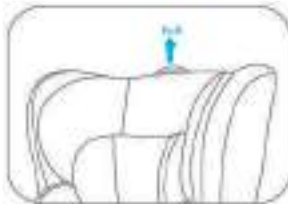

Αφού καθίσει το παιδί, ρυθμίστε την κεφαλή του καθίσματος στη σωστή θέση (σημείωση: η καλύτερη θέση είναι να βρίσκεται το χαμηλότερο μέρος του κεφαλιού 1 -2 δάχτυλα μακριά από τον ώμο).



Βήμα 7. Τραβήξτε τη λαβή του προσκεφάλου προς τα πάνω για να ρυθμίσετε το ύψος του. Ρυθμίστε το ύψος στη σωστή θέση ανάλογα με το ύψος του παιδιού.

Universal τύπου i-size (76-105cm): ISOFIX+Άνω πρόσδεση + ζώνη ασφαλείας πέντε σημείων

Προσοχή

1. Κατάλληλο για μοντέλα με συστήματα ISOFIX που έχουν περάσει τον κανονισμό ECE R14.
2. Το κάθισμα i-size τοποθετείται με προσανατολισμό προς τα εμπρός και είναι κατάλληλο για παιδιά 76-105 cm. Διαστέλει 4 ρυθμιζόμενες θέσεις, τις 2/3/4/5 αντίστοιχα.
3. Τα καθίσματα i-size δεν μπορούν να τοποθετηθούν σε θέσεις με αερόσακους.
4. «ΣΗΜΑΝΤΙΚΟ - ΜΗΝ ΧΡΗΣΙΜΟΠΟΙΕΙΤΕ ΤΟ ΚΑΘΙΣΜΑ ΣΤΡΑΜΜΕΝΟ ΠΡΟΣ ΤΑ ΕΜΠΡΟΣ ΠΡΟΤΟΥ Η ΗΛΙΚΙΑ ΤΟΥ ΠΑΙΔΙΟΥ ΞΕΠΕΡΑΣΕΙ ΤΟΥΣ 15 μήνες (Ανατρέξτε στις οδηγίες)»
5. Σημαντικό - Το κάθισμα δεν πρέπει να χρησιμοποιείται σε πλευρική θέση κατά την οδήγηση.

Τοποθέτηση ISOFIX I size (76-105cm)



Βήμα 1. Περιστρέψτε το κάθισμα ώστε να το προσανατολίσετε στην προς τα εμπρός θέση χρησιμοποιώντας τα 4 ρυθμιζόμενα γράναζα.

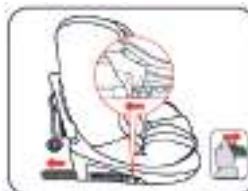

Βήμα 2. Πατήστε το κουμπι ISOFIX στο κάτω μέρος του καθίσματος προς τα εμπρός και προς τα πίσω με το χέρι σας, πιέστε το ISOFIX και στις δύο πλευρές μέχρι το τέarma, πατήστε το άκρο του ISOFIX και θα παραμείνει στη θέση του χωρίς να αποχωρήσει.

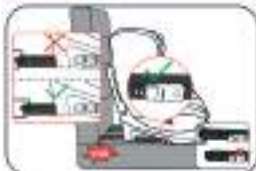

Βήμα 3. Εισαγάγετε το ISOFIX του βρεφικού καθίσματος στο αντίστοιχο σταθερό σημείο ISOFIX του αυτοκινήτου και θα ακουστεί ένα κλικ εμφανίζοντας παράλληλα ένα πράσινο σημάδι στο σχετικό παράθυρο. Μέχρι να τοποθετηθεί σωστά το ISOFIX, το παράθυρο θα εμφανίζει κόκκινο χρώμα.

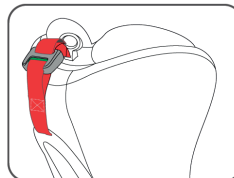

Βήμα 4. Όπως φαίνεται στην εικόνα, πριν από την τοποθέτηση του ISOFIX, βγάλτε το κει του άνω μιάνα πρόσδεσης στο πίσω κάλυμμα, τραβήξτε προς τα έξω τον μάντα επεκτείνοντας τον και κρεμάστε τον προσωρινά στην κεφαλή του καθίσματος.

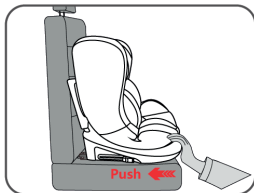

Βήμα 5. Πιέστε το παιδικό κάθισμα στο πίσω μέρος του καθίσματος του αυτοκινήτου ώστε να εφαρμόσει σταθερά. Ανακινήστε το κάθισμα από πλευρά σε πλευρά για να βεβαιωθείτε ότι είναι σωστά στερεωμένο

Τοποθέτηση άνω μιάντα πρόσδεσης I size (76-105cm)

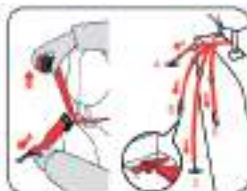

Βήμα 1. Τραβήξτε τον άνω μιάντα πρόσδεσης μέσα από το κέντρο της κεφαλής του καθισματος και συνδέστε τον με το αντίστοιχο άγκιστρο (εάν είναι απαραίτητο αφαιρέστε το προσέφαλο από το αυτοκίνητο, όπως συνηθίζεται στο εγχειρίδιο του κατασκευαστή του αυτοκινήτου, για ευκολότερη τοποθέτηση).

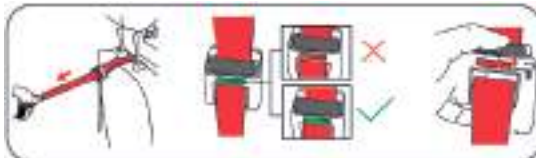

Βήμα 2. Σφίξτε τον άνω μιάντα μέχρις ότου ο ρυθμιστής δείξει πράσινο και ανακινήστε το κάθισμα για να ελέγξετε αν έχει αφίξει ο μιάντας. Αν θέλετε να απελευθερώσετε τον άνω μιάντα, πατήστε το κουμπί του ρυθμιστή και τραβήξτε τον μιάντα προς την αντίθετη κατεύθυνση. Στη συνέχεια, χαλαρώστε τον άνω μιάντα και αφαιρέστε το άγκιστρό του.

I-size (76-105cm) Μέθοδος πρόσδεσης παιδιού (κάθισμα προς τα εμπρός)



Βήμα 1. Πατήστε και κρατήστε πλατμένο το κεντρικό κουμπί ρύθμισης τραβώντας ταυτόχρονα τον μόντα ώμου προς τα έξω για να τον χαλαρώσετε.

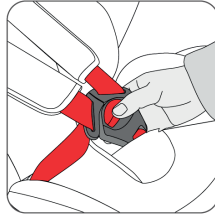

Ββήμα 2. Πατήστε το κόκκινο κουμπί για να ανοίξετε την πόρτη.



Βήμα 3. Τραβήξτε προς τα έξω τους μόντες ώμου και τοποθετήστε τους και στις δύο πλευρές του καθίσματος.



Βήμα 4. Όταν πρόκειται να χρησιμοποιήσετε i-size (40-105 cm), ανατρέξτε στην περιγραφή της παραπάνω εικόνας για τον μόντα ώμου.



Βήμα 5. Τραβήξτε και ρυθμίστε τη ζώνη ασφαλείας προς τα έξω ώστε να συγκρατεί αποτελεσματικά το παιδί και αφήστε ένα ορισμένο περιθώριο προκειμένου η ζώνη να μην το πιέζει υπερβολικά. Η παλάμη ενός ενήλικα πρέπει να μπορεί να περάσει οριακά μεταξύ της ζώνης ασφαλείας και του θώρακα του παιδιού. Είναι καλύτερα να μην είναι ούτε χαλαρή ούτε σφιχτή και φροντίστε να διασφαλίσετε ότι όταν η ζώνη είναι φορεμένη, η περιοχή της λεκάνης συγκρατείται καλά. Σημείωση: Το κάτω μέρος και των δύο πλευρών του προστατευτικού ώμου πρέπει να είναι κοντά στο ίδιο επίπεδο και να τραβηχτεί προς τα κάτω.

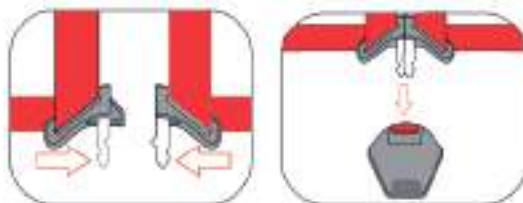

Βήμα 6. Τρόπος χρήσης της πόρπης: ενώστε τις γλωττίδες της πόρπης και στη συνέχεια τοποθετήστε τις στην υποδοχή ταυτόχρονα. Ο ήχος του κλικ υποδεικνύει ότι η πόρπη έχει ασφαλίσει. Στη συνέχεια, τραβήξτε προς τα πάνω τη γλωττίδα για να ελέγξετε αν η πόρπη έχει ασφαλίσει σωστά. Για να ξεκομπώσετε τον σφιγκτήρα πατήστε το κόκκινο κουμπί και ο σφιγκτήρας θα απασφαλίσει αυτόματα.



Αφού καθίσει το παιδί, ρυθμίστε την κεφαλή του καθίσματος στη σωστή θέση (σημείωση: η καλύτερη θέση είναι να βρίσκεται το χαμηλότερο μέρος του κεφαλιού 1-2 δάχτυλα μακριά από τον ώμο).



Βήμα 7. Τραβήξτε τη λαβή του προσκεφάλου προς τα πάνω για να ρυθμίσετε το ύψος του. Ρυθμίστε το ύψος στη σωστή θέση ανάλογα με το ύψος του παιδιού.

Απόκρυψη ζώνης ασφαλείας πέντε σημείων



Βήμα 1. Πατήστε το κόκκινο κουμπί για να απουσνδέσετε την πόρπη (1). Απομακρύνετε το άγκιστρο από τη ζώνη 2, 3, αποθηκεύστε τη ζώνη και την πάνω πόρπη στις αντίστοιχες αποθηκευτικές θήκες πίσω από το κάλυμμα. (4.5.6) αποθηκεύστε την κάτω πόρπη στη θήκη κάτω από το υφασμάτινο κάλυμμα.



Βήμα 2. Αφού αποθηκεύσετε τη ζώνη ασφαλείας πέντε σημείων, ελέγξτε το σύστημα ρύθμισης της κεφαλής. Τέλος, μετά από την αποσυναρμολόγηση, αποθηκεύστε τα σημαντικά μέρη. Το ολοκληρωμένο κάθισμα εμφανίζεται στα παραπάνω σχήματα.

100-150cm: 1. Σημεία προσαρμογής ISOFIX+ζώνη ασφαλείας αυτοκινήτου 2. Ζώνη ασφαλείας αυτοκινήτου

Προσοχή

1. Αυτό το ενισχυμένο παιδικό κάθισμα (ECRS) τοποθετείται με προσανατολισμό προς τα εμπρός και είναι κατάλληλο για παιδιά με ύψος 100-150cm. Μόνο ένα κάθισμα μπορεί να ρυθμιστεί στη δεύτερη θέση.
2. Προτού χρησιμοποιήσετε το κάθισμα ECRS, αποθηκεύστε τη ζώνη ασφαλείας πέντε σημείων (απόκρυψη) και το μαξιλάρι καβάλου.
3. Κατάλληλο για μοντέλα με συστήματα ISOFIX που περνούν τον κανονισμό ECE R14 και με ζώνη ασφαλείας τριών σημείων/ζώνη ασφαλείας με μηχανισμό τυλίγματος που περνάει τον κανονισμό ECE R16.
4. Μην χρησιμοποιείτε σημεία συγκράτησης που δεν φέρουν σχετική σήμανση.
5. Κατά τη χρήση με προσανατολισμό προς τα εμπρός, αφαιρέστε το πίσω σύστημα προστασίας. Δεν είναι κατάλληλο για αυτοκίνητα με ζώνες ασφαλείας μόνο δύο σημείων.

1. Σημεία προσαρμογής ISOFIX+ζώνη ασφαλείας αυτοκινήτου



Βήμα 1. Περιστρέψτε το κάθισμα ώστε να το προσανατολίσετε στην προς τα εμπρός θέση και στη συνέχεια τραβήξτε τη λαβή. Κατόπιν μετακινήστε τη θέση καθίσματος στη δεύτερη θέση και κοτύνετε τον άνω ιμάντα προώδεσης μέχρι τη βραγύτερη θέση του.

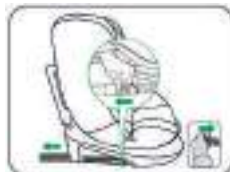

Βήμα 2. Πατήστε το κουμπί ISOFIX στο κάτω μέρος του καθίσματος προς τα εμπρός και προς τα πίσω με το χέρι σας, πιέστε το ISOFIX και στις δύο πλευρές μέχρι το τέρας, πατήστε το άκρο του ISOFIX και θα παραμείνει στη θέση του χωρίς να υποχωρήσει.



Βήμα 3. Εισαγάγετε το ISOFIX του του βρεφικού καθίσματος στο αντίστοιχο σταθερό σημείο ISOFIX του αυτοκινήτου και θα ακουστεί ένα κλικ εμφανίζοντας παράλληλα ένα πράσινο σημάδι στο σχετικό παράθυρο. Μέχρι να τοποθετηθεί σωστά το ISOFIX, το παράθυρο θα εμφανίζει κόκκινο χρώμα.

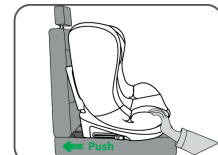

Βήμα 4. Πιέστε το παιδικό κάθισμα στο πίσω μέρος του καθίσματος του αυτοκινήτου ώστε να εφαρμοστεί στεθερά. Αντικινήστε το κάθισμα από πλευρά σε πλευρά για να βεβαιωθείτε ότι είναι σωστά στερεωμένο.



Βήμα πέντε: τοποθετήστε το παιδί στο παιδικό κάθισμα, προσαρμόστε το προσκέφαλο στη σωστή θέση, τοποθετήστε το επάνω άκρο της ζώνης ασφαλείας του αυτοκινήτου διαγώνια μέσω της υποδοχής του αγκίστρου-οδηγού στο κάτω μέρος της κεφαλής του καθίσματος και περάστε το κάτω άκρο του διαγώνιου τμήματος της ζώνης από το αντίστοιχο σημάδι-οδηγό. Περάστε το οριζόντιο τμήμα της ζώνης μέσα από τις δύο εγκοπές-οδηγούς δεξιά και αριστερά. Τέλος, τοποθετήστε το μάνταλο της ζώνης του αυτοκινήτου στην υποδοχή του. Όταν ακούσετε «κλικ», αυτό σημαίνει ότι η ζώνη έχει ασφαλιστεί σωστά. Όταν η ζώνη είναι φορεμένη, η λεκάνη θα πρέπει να συγκρατείται σταθερά.
Μην χρησιμοποιείτε σημεία συγκράτησης που δεν φέρουν σχετική σήμανση

2. Ζώνη ασφαλείας αυτοκινήτου



Βήμα πέντε: τοποθετήστε το παιδί στο παιδικό κάθισμα, προσαρμόστε το προσκέφαλο στη σωστή θέση, τοποθετήστε το επάνω άκρο της ζώνης ασφαλείας του αυτοκινήτου διαγώνια μέσω της υποδοχής του αγκίστρου-οδηγού στο κάτω μέρος της κεφαλής του καθίσματος και περάστε το κάτω άκρο του διαγώνιου τμήματος της ζώνης από το αντίστοιχο σημάδι-οδηγό. Περάστε το οριζόντιο τμήμα της ζώνης μέσα από τις δύο εγκοπές-οδηγούς δεξιά και αριστερά. Τέλος, τοποθετήστε το μάνταλο της ζώνης του αυτοκινήτου στην υποδοχή του. Όταν ακούσετε «κλικ», αυτό σημαίνει ότι η ζώνη έχει ασφαλιστεί σωστά. Όταν η ζώνη είναι φορεμένη, η λεκάνη θα πρέπει να συγκρατείται σταθερά.

Απόκρυψη ζώνης ασφαλείας πέντε σημείων



Βήμα2. αφού αποκρύψετε/αποθηκεύσετε τη ζώνη και την πόρπη σύμφωνα με την εικόνα, ελέγξτε ότι το σύστημα ρύθμισης του προσκεφάλου λειτουργεί κανονικά και αποθηκεύστε όλα τα εξαρτήματα που έχουν αφαιρεθεί ώστε να παραμείνουν σε καλή κατάσταση.

Αφαίρεση καλύμματος

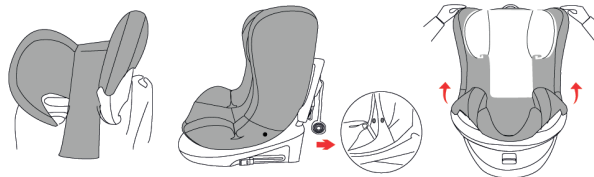

Αφαίρεση υφασμάτινου καλύμματος προσκεφάλου. Το υφασμάτινο κάθισμα του προσκεφάλου μπορεί να αφαιρεθεί με την απομάκρυνση της ελαστικής ταινίας. Αφαιρέστε το υφασμάτινο κάλυμμα του κυρίως τμήματος του καθίσματος, ανοίξτε τις δύο πλευρές του καθίσματος και τα τέσσερα κουμπιά στις δύο πλευρές της κεφαλής. Στη συνέχεια, μπορείτε να αφαιρέσετε το κάλυμμα του καθίσματος

Συντήρηση

1. Όταν δεν χρησιμοποιείτε το παιδικό κάθισμα του αυτοκινήτου, φυλάξτε το σε στεγνό και αεριζόμενο χώρο για να αποφύγετε την υγρασία και τη δημιουργία μούχλας.
2. Αν υπάρχει σκόνη στην επιφάνεια του καθίσματος, καθαρίστε τη ζώνη ασφαλείας, τα υφασμάτινα και τα πλαστικά μέρη με ένα νωπό σφουγγάρι και στη συνέχεια αφήστε το κάθισμα να στεγνώσει.
3. Αν πέσει κατά λάθος τροφή ή ποτό πάνω στη ζώνη ασφαλείας, αφαιρέστε την και ξεπλύνετε την με ζεστό νερό. Στη συνέχεια αφήστε την να στεγνώσει.
4. Εάν χρειάζεται να πλύνετε ολόκληρο το κάλυμμα, ανατρέξτε στις οδηγίες πλυσίματος
5. Κατά τη διάρκεια του πρώτου πλυσίματος, μπορεί να παρουσιαστεί ελαφρύ ξεθώριασμα του χρώματος, κάτι το οποίο είναι φυσιολογικό.

Οδηγίες πλυσίματος



Πλύσιμο στο χέρι,
θερμοκρασία
νερού κάτω από
τους 30°C



Μην
χρησιμοποιείτε
λευκαντικό



Να μην
στεγνώνεται σε
στεγνωτήριο



Να μην
σιδερώνεται

Μην χρησιμοποιείτε διαλύτες, χημικά καθαριστικά ή λιπαντικά σε οποιοδήποτε μέρος αυτού του προϊόντος.

DOREL U.K. LTD

Imperial Place, Maxwell Road,
Borehamwood,
Hertfordshire, WD6 1JN
UNITED KINGDOM

DOREL FRANCE S.A.S

Z.I. - 9 bd du Poitou BP 905
49309 Cholet Cedex
FRANCE

DOREL GERMANY GMBH

Lintgasse 9
50667 Köln
DEUTSCHLAND

DOREL ITALIA S.P.A.

a Socio Unico - Via Verdi, 14
24060 Telgate (Bergamo)
ITALIA

DOREL HISPANIA, S.A.U.

Edificio Barcelona Moda Centre
Ronda Maiols, 1 Planta 3ª, local 340
08192, Sant Quirze del Vallès
ESPAÑA

DOREL NETHERLANDS

Postbus 6071 -
5700 ET HELMOND
NEDERLAND

DOREL PORTUGAL

Rua Pedro Dias, 25
Parque Industrial da Gândara
4480 - 614 Rio Mau - Vila do Conde
PORTUGAL

DOREL BRASIL

Av. Nilo Peçanha 1516/1582 - 28030-035
Campos dos Goytacazes - RJ CNPJ:
10.659.948/0001 - 07
BRASIL

DOREL POLSKA Sp. z o.o.

ul. Inwestycyjna 14
41-208 Sosnowiec
POLAND

Εισαγωγή - Διανομή Ελλάδα:

B & M Σκαρμούτσος Α.Ε.

Α. Μεταξά 6 - 14564 Κ. Κηφισιά

Τηλ: 210 62 41 400 - Fax: 210 62 08 096

Website: www.bebeconfort.com.gr



*Per conferma, consulta
il regolamento comunale*

014804801F